

PRÉPARATEURS E.C.S. AVEC ÉCHANGEUR EXTERNE



Version MO



STATION EXPRESS'O

La Station Express'O est un préparateur d'eau chaude sanitaire composé d'un ballon tampon équipé d'un échangeur externe et d'une pompe de charge raccordés directement sur les piquages du ballon afin de réduire l'encombrement en chaufferie.

1 réservoir vertical en Acier Thermo Laqué (A.T.L.) avec anode magnésium ou en Acier Inoxydable 316 L "type Helio"

- ▶ Pression de service 7 bar
- ▶ Réservoir ATL - Jaquette 100 mm
Type **Thermoflex** classée au feu **M1** - finition P.V.C.
ou **Calométal** classée au feu **M0** - finition tôle Isoxal
- ▶ Réservoir INOX - Jaquette 100 mm
Type **ISOL100** classée au feu **M3** - finition P.V.C.
ou **Calométal** classée au feu **M0** - finition tôle Isoxal

1 échangeur à plaques en acier inoxydable 316 L et joints NBR clipsés

- ▶ Calorifuge de l'échangeur **non classé** épaisseur 30 mm
- ▶ 1 thermostat de régulation
- ▶ 1 boîtier électrique
- ▶ 1 pompe de charge sanitaire à rotor ventilé
- ▶ 2 vannes (réglage de débit et d'isolement de l'échangeur)
- ▶ Tension 230 V mono + Terre - 50 Hz

AVANTAGES

- ▶ Important débit d'eau chaude en continu
- ▶ Puissance adaptable selon températures
- ▶ Régulation simple, adaptée au principe de la semi-accumulation

CONCEPTION ANTI-LÉGIONELLE

- ▶ Intérieur lisse
- ▶ Arrivée eau froide directionnelle
- ▶ Orifice de vidange totale
- ▶ Buse de visite Ø100

CARACTÉRISTIQUES

Capacité L	PRIMAIRE 90/60 - 80/50		Puissance échangeur/capacité réservoir (au choix)		SECONDAIRE 10/55	
	Puissance 90 kW Débit primaire 2.72 m³/h PdC 2.6 mce		Puissance 170 kW Débit primaire 5.1 m³/h PdC 2.9 mce		Puissance 250 kW Débit primaire 7.3 m³/h PdC 2.6 mce	
	Débit ECS continu L/h	Volume pointe 10mn à 40°C L	Débit ECS continu L/h	Volume pointe 10mn à 40°C L	Débit ECS continu L/h	Volume pointe 10mn à 40°C L
300	1800	1000	3300	1420	4800	1830
500	1800	1330	3300	1750	4800	2170
750	1800	1750	3300	2170	4800	2580
1000	1800	2170	3300	2580	4800	3000

OPTIONS

- ▶ Pompe primaire simple 90 à 170 kW
Code **6331**
- ▶ Pompe primaire double 90 à 170 kW
Code **6332**
- ▶ Pompe primaire simple 250 kW
Code **6333**
- ▶ Pompe primaire double 250 kW
Code **6334**

- ▶ Coffret **Pack Control 3®** (2 sondes)
Code **PCEXP**
Pilotage Vanne 3 voies ECS (PCEXP requis)
Code **PV3V**
- ▶ Accessoires (p. 144-146)
Station Express'o
non compatible avec option
Vanne 3 voies primaire
- ▶ Pompe de charge Inox
- ▶ Déchargement au sol (p. 12)



GARANTIES

Réservoir : **5 ans**
Échangeur : **3 ans**
Matériel électrique et pompes : **1 an**

STATION EXPRESS'O A.T.L.

1 réservoir vertical type HELIO A.T.L. (voir p. 50)
1 échangeur à plaques en acier Inox 316 L

Capacité Tampon L	Puissance Échangeur kW*	Code M1	Code M0
300	90	• 23841	• 23851
	170	• 23861	• 23871
	250	• 23881	• 23891
500	90	• 23842	• 23852
	170	• 23862	• 23872
	250	• 23882	• 23892
750	90	• 23843	• 23853
	170	• 23863	• 23873
	250	• 23883	• 23893
1000	90	• 23844	• 23854
	170	• 23864	• 23874
	250	• 23884	• 23894

* primaire 90/60°C - secondaire 10/55°C • Références tenues en stock

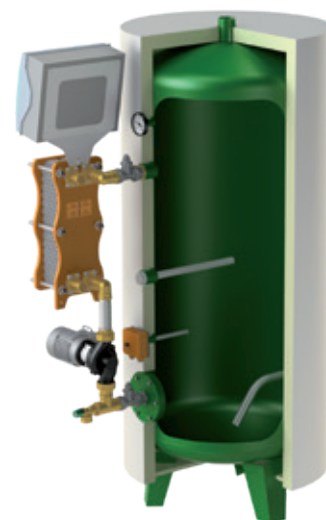

DIMENSIONS

Capacité L	Ø* mm	Hauteur mm	Poids* kg
300	550	1590	117
500	650	1810	143
750	800	1945	173
1000	800	2375	198

* Dimensions et poids hors calorifuge

STATION EXPRESS'O INOX

1 réservoir vertical type HELIO Inox (voir p. 52)
1 échangeur à plaques en acier Inox 316 L

Capacité Tampon L	Puissance Échangeur kW*	Code M3	Code M0
300	90	• 13841	• 13851
	170	• 13861	• 13871
	250	• 13881	• 13891
500	90	• 13842	• 13852
	170	• 13862	• 13872
	250	• 13882	• 13892
750	90	• 13843	• 13853
	170	• 13863	• 13873
	250	• 13883	• 13893
1000	90	• 13844	• 13854
	170	• 13864	• 13874
	250	• 13884	• 13894

* primaire 90/60°C - secondaire 10/55°C • Références tenues en stock



DIMENSIONS

Capacité L	Ø* mm	Hauteur mm	Poids* kg
300	550	1590	93
500	650	1810	119
750	800	1945	160
1000	800	2375	182

* Dimensions et poids hors calorifuge

PRÉPARATEURS E.C.S. AVEC ÉCHANGEUR EXTERNE

DÉBIT CONTINU

Homogénéisation Remontée en température

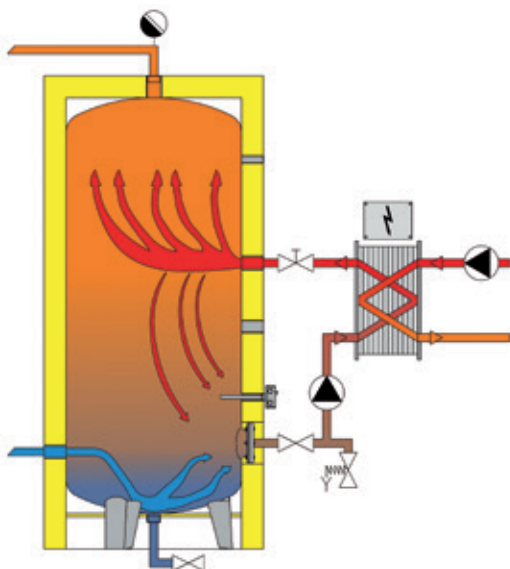

DÉBIT CONTINU

Besoin maximum en eau sanitaire en dehors des pointes de soutirage.

Tout le débit d'eau froide passe dans l'échangeur afin d'être réchauffé à la température désirée pour être utilisé directement par l'intermédiaire du réservoir.

REMONTÉE EN TEMPÉRATURE

Après un soutirage de pointe, le circulateur sanitaire permet la remontée en température du volume, en effectuant le bouclage et l'homogénéisation entre l'échangeur et le réservoir.

La sonde agit directement sur la pompe primaire. La pompe de charge sanitaire n'est jamais arrêtée.

DÉBIT DE POINTE

Avec appel au volume tampon

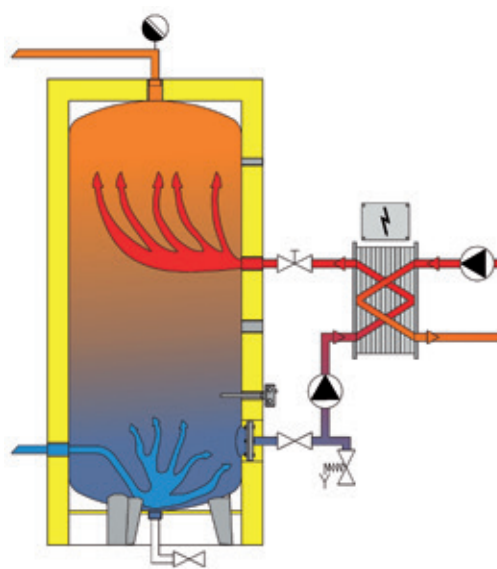

DÉBIT DE POINTE EN 10 MN

Volume disponible afin de faire face à une pointe de soutirage.

La partie du débit continu passe normalement par l'échangeur, le débit excédentaire passe par le réservoir sans être réchauffé.

Cette utilisation permet d'obtenir le cumul du débit de l'échangeur et du volume disponible dans le réservoir.

RETOURS

Les retours de l'installation sont recyclés dans le réservoir pour y être réchauffés.

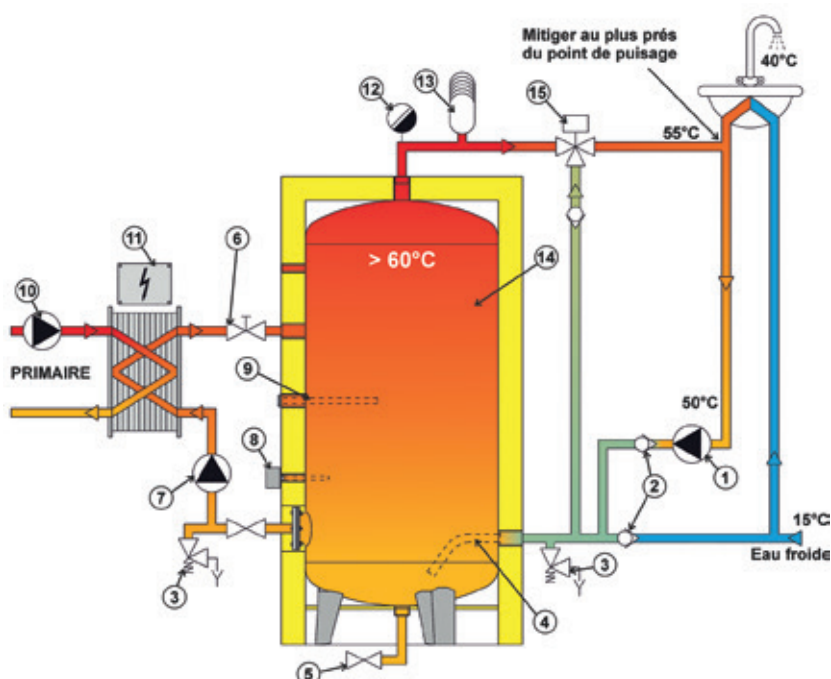

1. Pompe de bouclage.
2. Clapet anti-retour.
3. Soupape de sécurité.
4. Arrivée anti-dépôt.
5. Vidange totale.
6. Vanne de réglage de débit.
7. Pompe de charge.
8. Thermostat régulation et sécurité.
9. Anode magnésium (version ATL).
10. Pompe primaire simple ou double (option).
11. Coffret électrique.
12. Purgeur.
13. Anti-bélier.
14. Réservoir Hélio.
15. Vanne 3 voies E.C.S.

PRÉPARATEURS E.C.S. AVEC ÉCHANGEUR EXTERNE

BALLONS ET PRÉPARATEURS

STATION EXPRESS'O ATL ET INOX

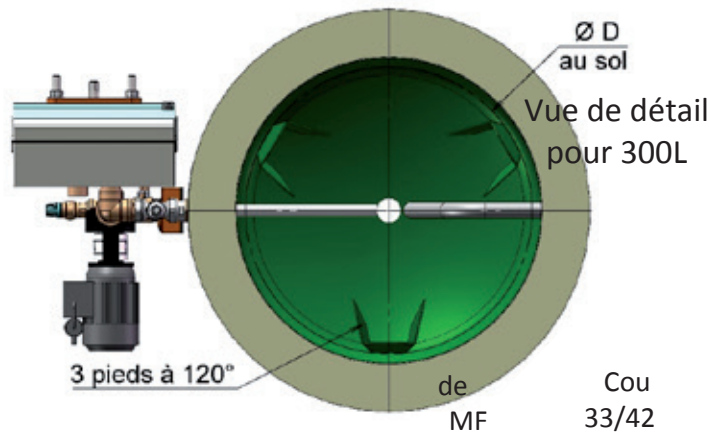
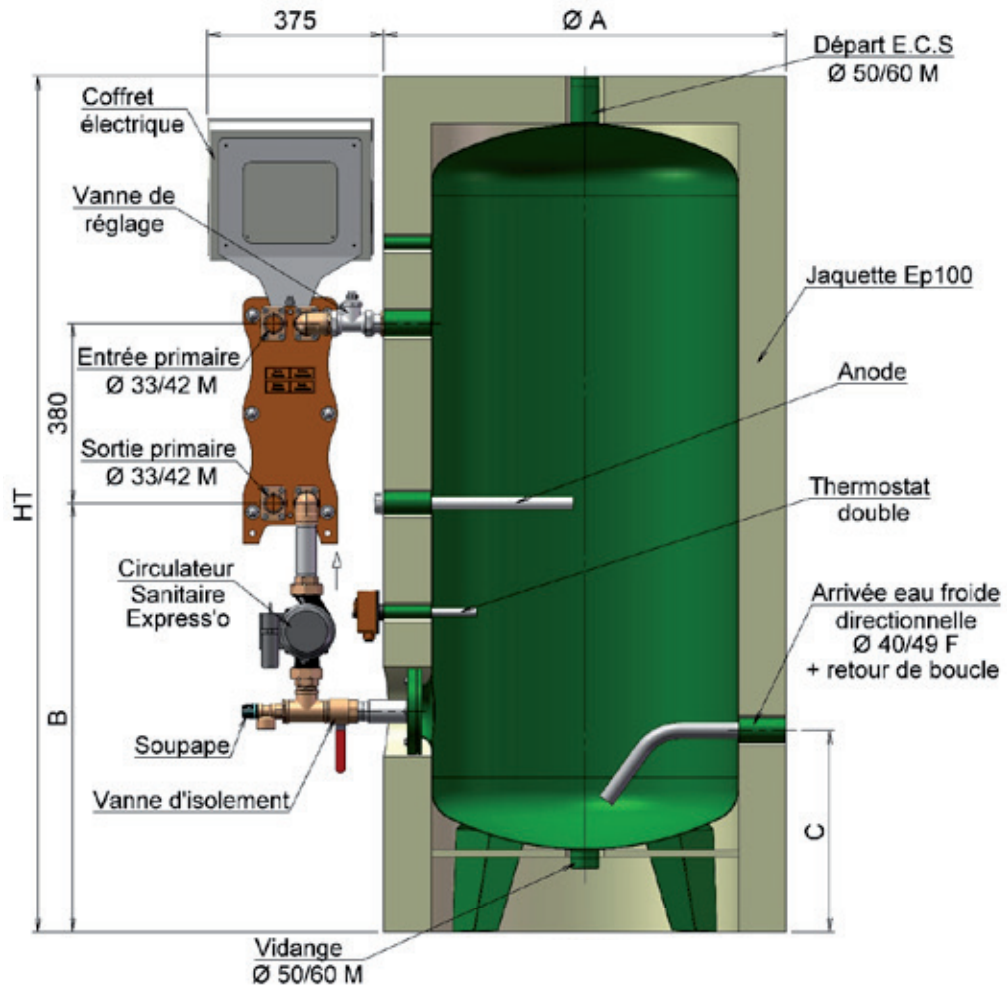

Capacité L	Dimensions mm				
	H.T.	Ø A	B	C	D
300	1590	750	860	378	570
500	1810	850	915	428	605
750	1945	1000	925	442	750
1000	2375	1000	925	442	750